

Pentatonica Jolly con la base musicale - Le basi iniziano tutte con il count-in (stacco del tempo) della batteria, hanno una durata che varia tra i 3-5 minuti ma possono essere interrotte prima della fine se si lavora con un gruppo ristretto di bambini. Analizziamole in dettaglio:

1. Traccia del CD nr. 3, in stile Jazz Swing. Gli strumenti devono essere tutti predisposti sulla pentatonica di Sol e le improvvisazioni si alternano ogni 8 battute, facilmente individuabili dal cambio d'accompagnamento della batteria. Ad ogni casella corrispondono 16 battute, ovvero 2 giri d'improvvisazione. Gli strumenti utilizzati nella base sono: basso, piano e batteria, se in casella è riportato solo il numero significa che nella base suonano tutti gli strumenti altrimenti sono indicati quelli solisti. Questa convenzione verrà adottata anche nei grafici seguenti.

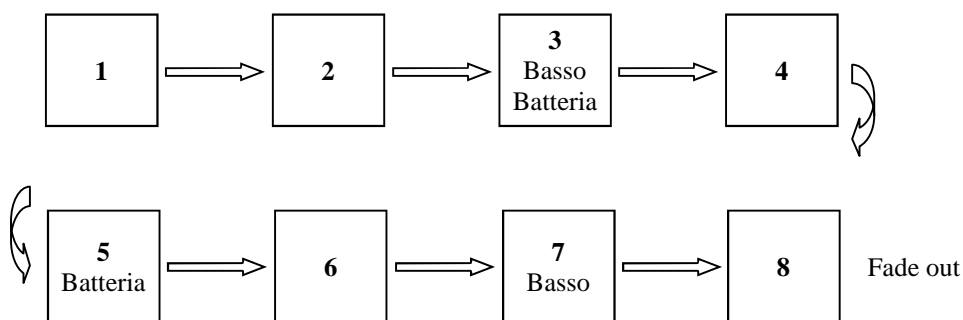

2. Traccia del CD nr. 4 in stile Bossa Nova. Gli strumenti devono essere predisposti sulle pentatoniche di Sol e Fa. Le improvvisazioni si alternano ogni 8 battute partendo dalla pentatonica di Sol. Ad ogni casella corrispondono 16 battute, ovvero 2 giri d'improvvisazione (uno sulla pentatonica di Sol e l'altro sulla pentatonica di Fa). Gli strumenti impiegati nella base sono: basso, batteria, chitarra piano e tastiera.

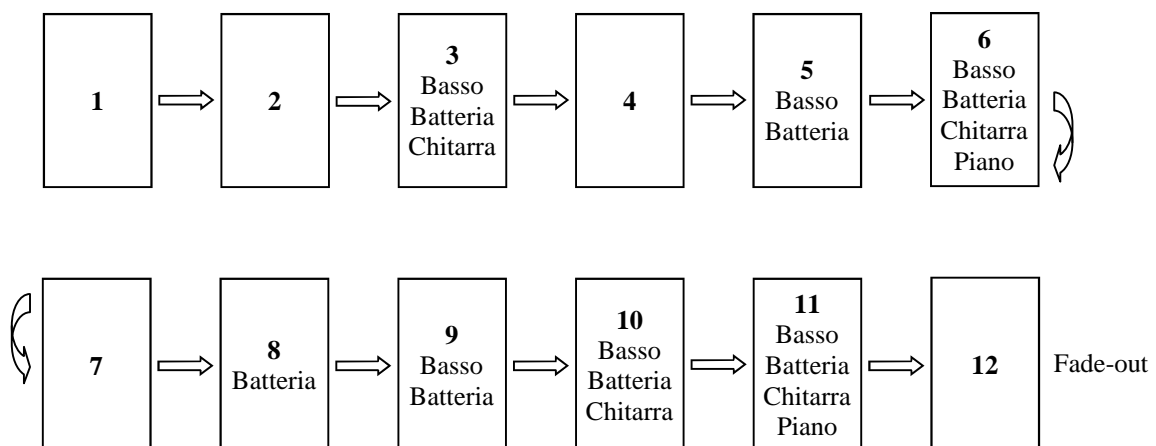

3. Traccia del CD nr. 5 in stile Fusion. Gli strumenti sono predisposti sulle pentatoniche di Sol, Fa, Re e secondo questa successione si alternano nell'improvvisazione ogni 8 battute. Ad ogni casella corrispondono 24 battute, ovvero 3 giri d'improvvisazione. Gli strumenti impiegati nella base sono: basso, batteria, chitarra piano e tastiera. La pentatonica di Sol, collocata all'inizio di ogni casella, è sempre preceduta da 4 colpi di triangolo.